



Formation Arvas 1

9/10 Décembre 2006 – Inter Clubs ASMT Montagne / Frouzins Montagne / USR Ramonville / Muret Montagne / TIS

Sommaire

- **Présentation de l'Arva :**
 - Présentation
 - Diagramme d'Antenne
 - les différents types d'Arvas
- **Méthode de Recherche :**
 - Début de Randonnée
 - Pendant Avalanche
 - Recherche Primaire
 - Recherche Secondaire
 - Recherche Fine

ARVA

- Appareil de Recherche de Victimes d'Avalanche
 - Émetteur / Récepteur pour les pratiquants de montagne enneigée
 - Fréquence : 457 kHz
 - A porter à même la peau
 - Portée : 20 à 80 m (maximum si récepteur dans l'axe et parallèle à émetteur)
 - Appareil à Coupler Obligatoirement avec Pelle Sonde



Antenne de l'Arva

- Diagramme d'Antenne en Lobe elliptique
- Horizontal : directionnel
- Vertical non directionnel

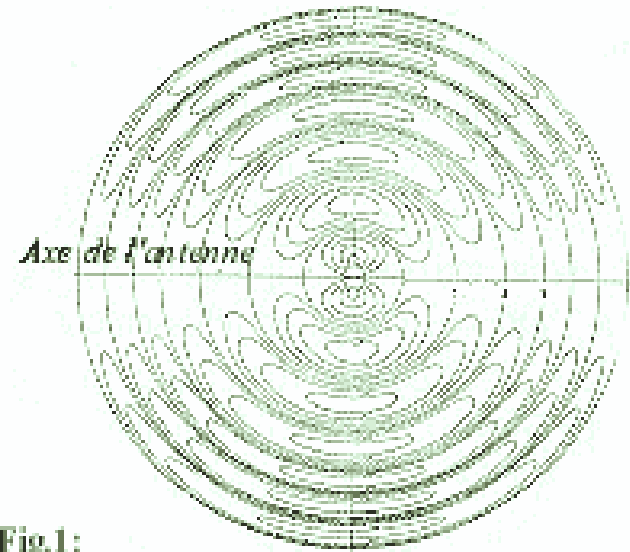

Fig.1:
Lignes de champ produite par un dipôle (ARVA)

3 Types d'Arvas

- Analogique :
 - Bonne portée
 - Recherche secondaire délicate (potentiomètre)
- Numérique:
 - Portée + Faible (Balayer une plus grande surface au départ)
 - Recherche secondaire plus rapide car indique la distance
 - Directionnel
 - Manipuler doucement
- Bi-Mode:
 - + complexe d'utilisation
 - + cher



Les Modèles

Marque	Modèle	Antenne	Mode	Coût
Ortovox	F1 Focus	1	Analogic	150
Mammut	Barryvox	2	Bi	299
Nic-Impex	ADvanced	2	Bi	299
Backcountry Access	Tracker DTS	2	Numéric	299
Stubai	Pieps DSP	3	Numéric	345

Début de Randonnée

- Tester l'Arva en mode Emission et Réception pour tout le monde y compris le leader

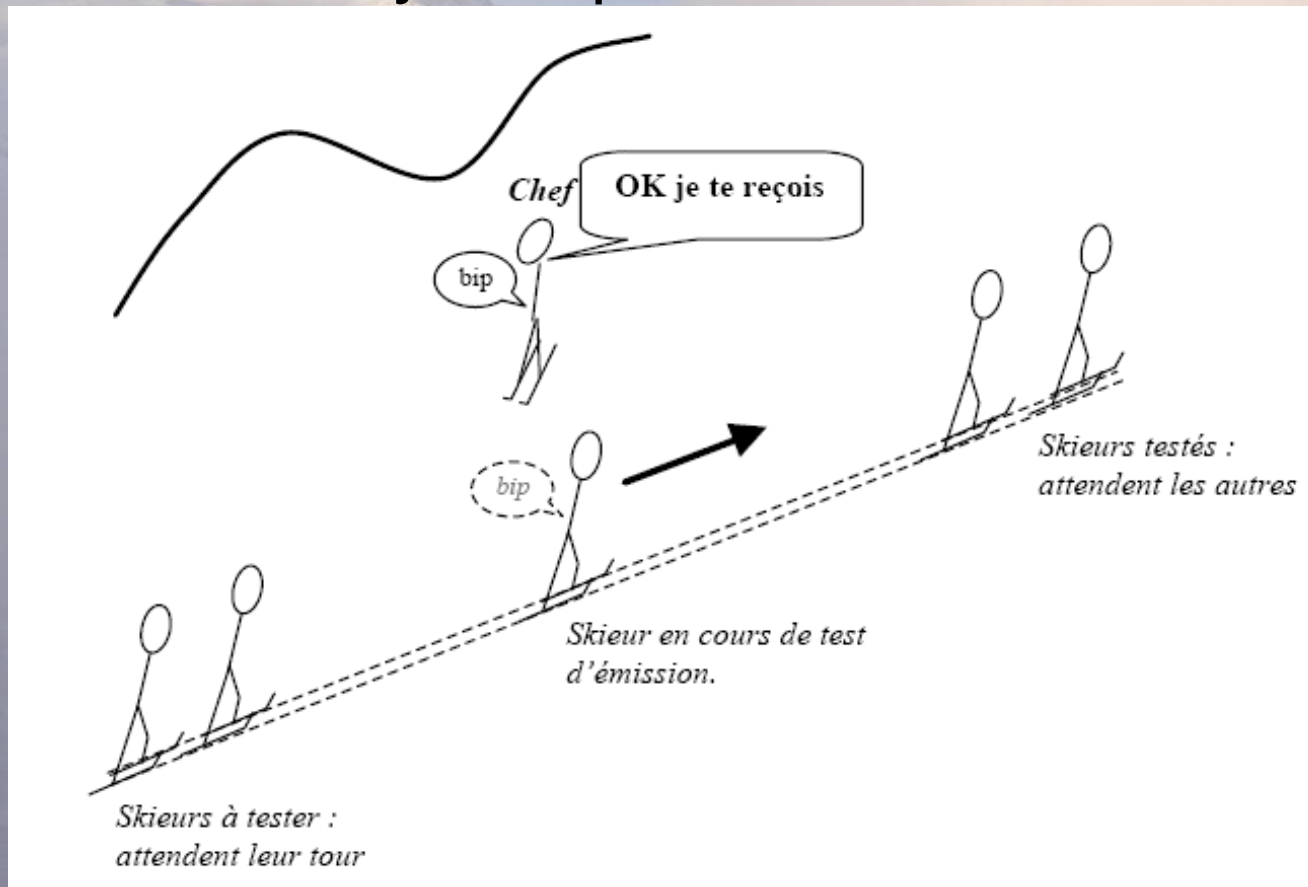

Pendant l'Avalanche

- Echapper Latéralement
- Essayer de rester en surface, nager
- Se cramponner un obstacle
- Protèger ses voies respiratoires
- Se garder une poche d'air
- Pour les témoins:
 - Suivre les personnes emportées et noter la dernière fois où on les a vu

Juste après l'Avalanche

- Définir un leader qui organise la recherche
 - Se mettre à l'abri
 - Prévenir les Secours
 - Ecarter les personnes paniquées
 - Mettre un guetteur en cas de nouvelle avalanche
 - Les plus aguerries en recherche ARVA

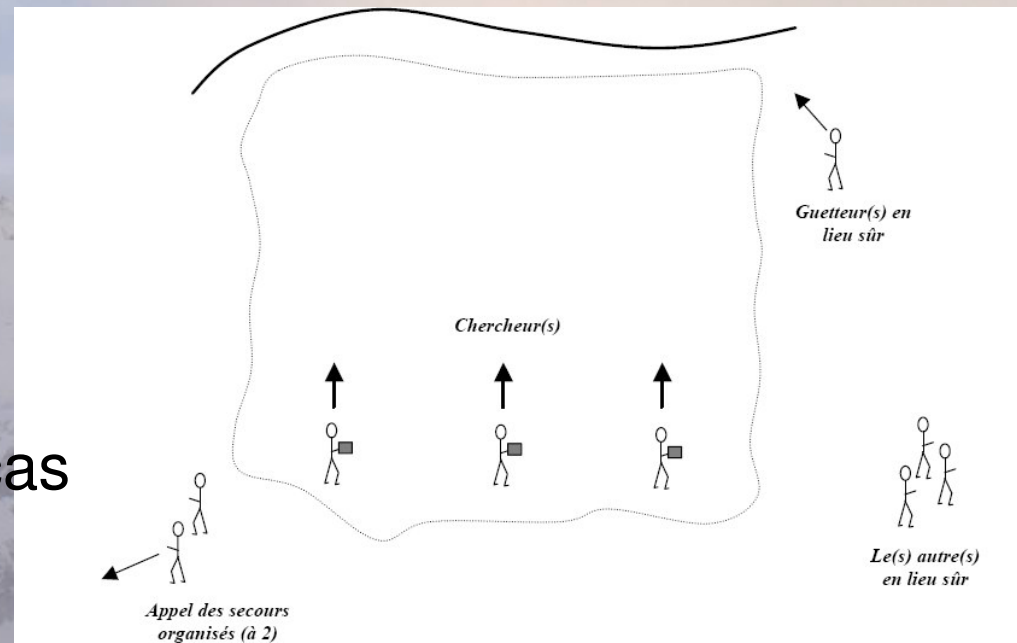

Recherche

- Zone préférentielle de 60° du point de départ
- Recherche Primaire
- Recherche Secondaire
- Recherche Fine

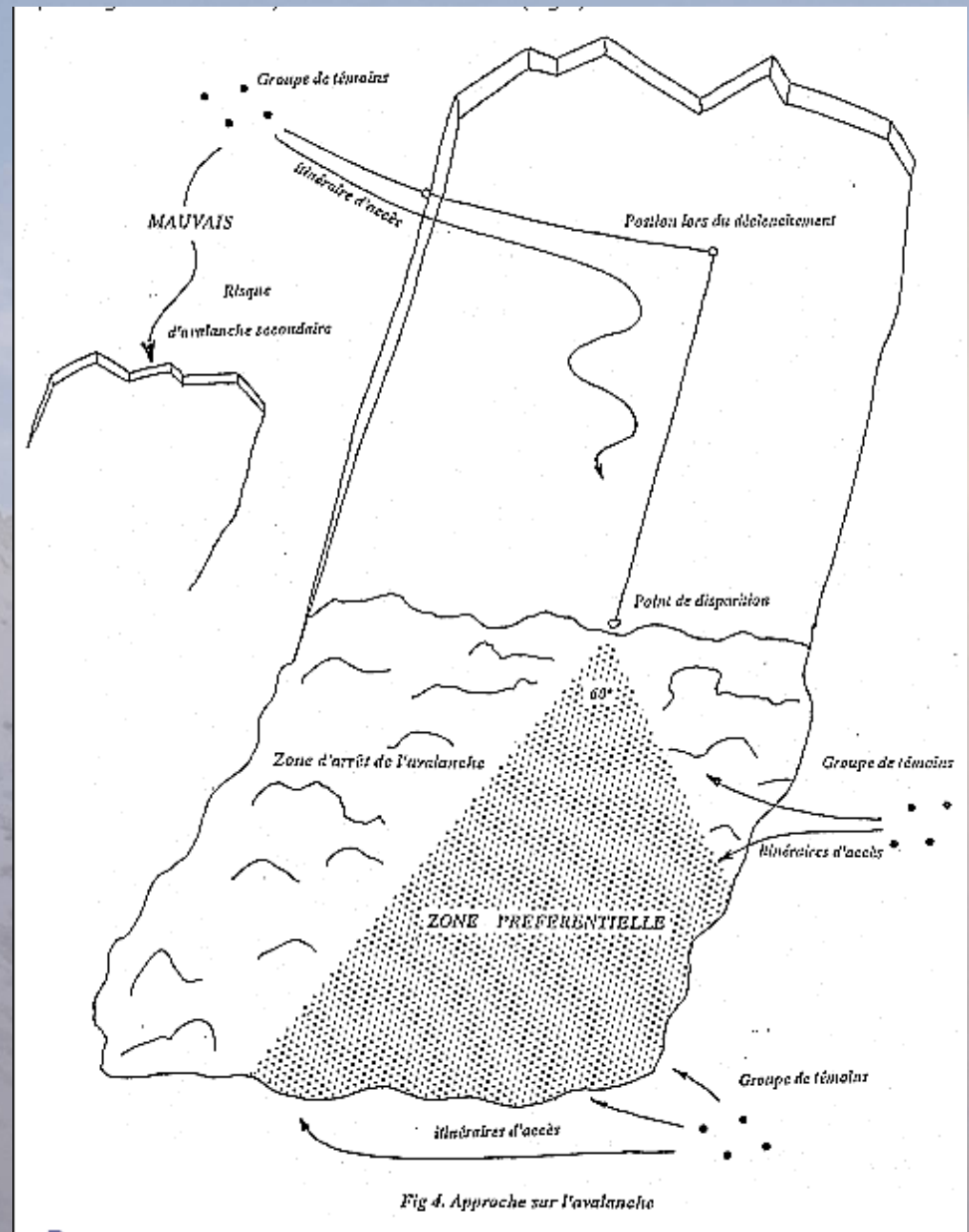

Recherche Primaire

- But : Obtenir un premier Signal
- Sensibilité Maximale pour les Analogiques
- Espace de 20 m
- Utiliser les 3 axes de l'ARVA

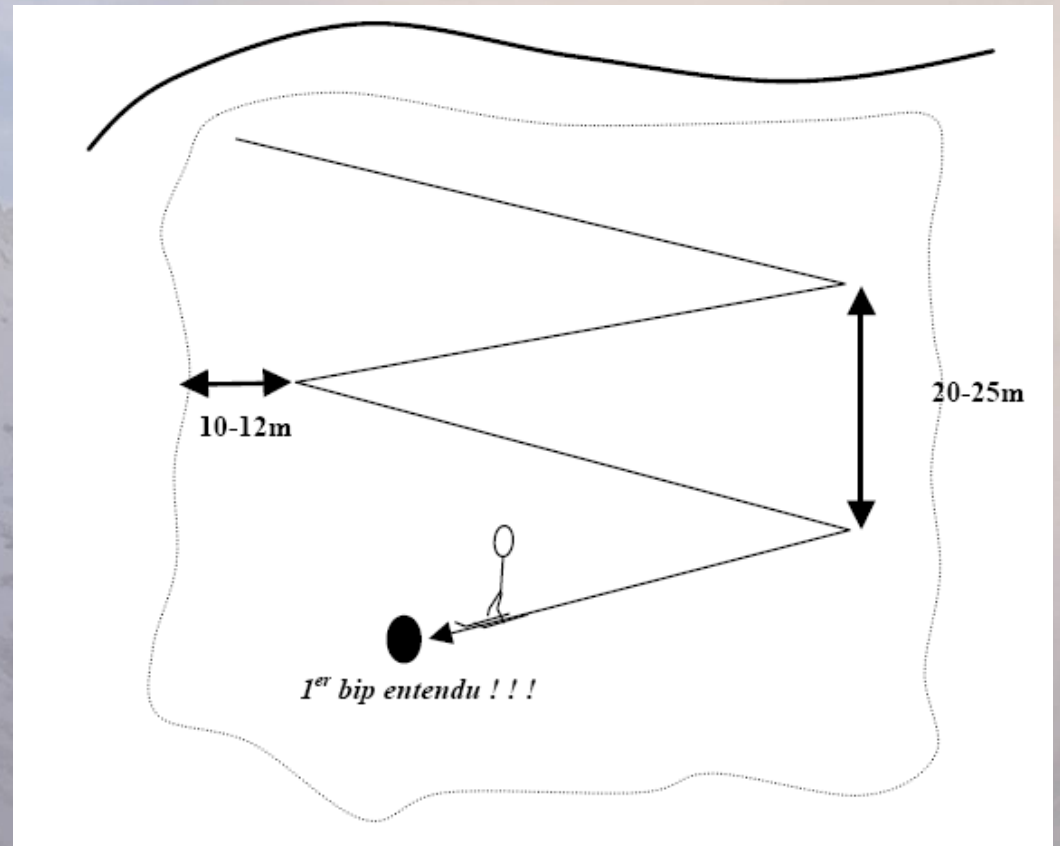

Recherche Secondaire

- But : Localiser Approximativement la victime
- 2 méthodes:
 - Méthode en Croix
 - Méthode directionnelle

Méthode en croix

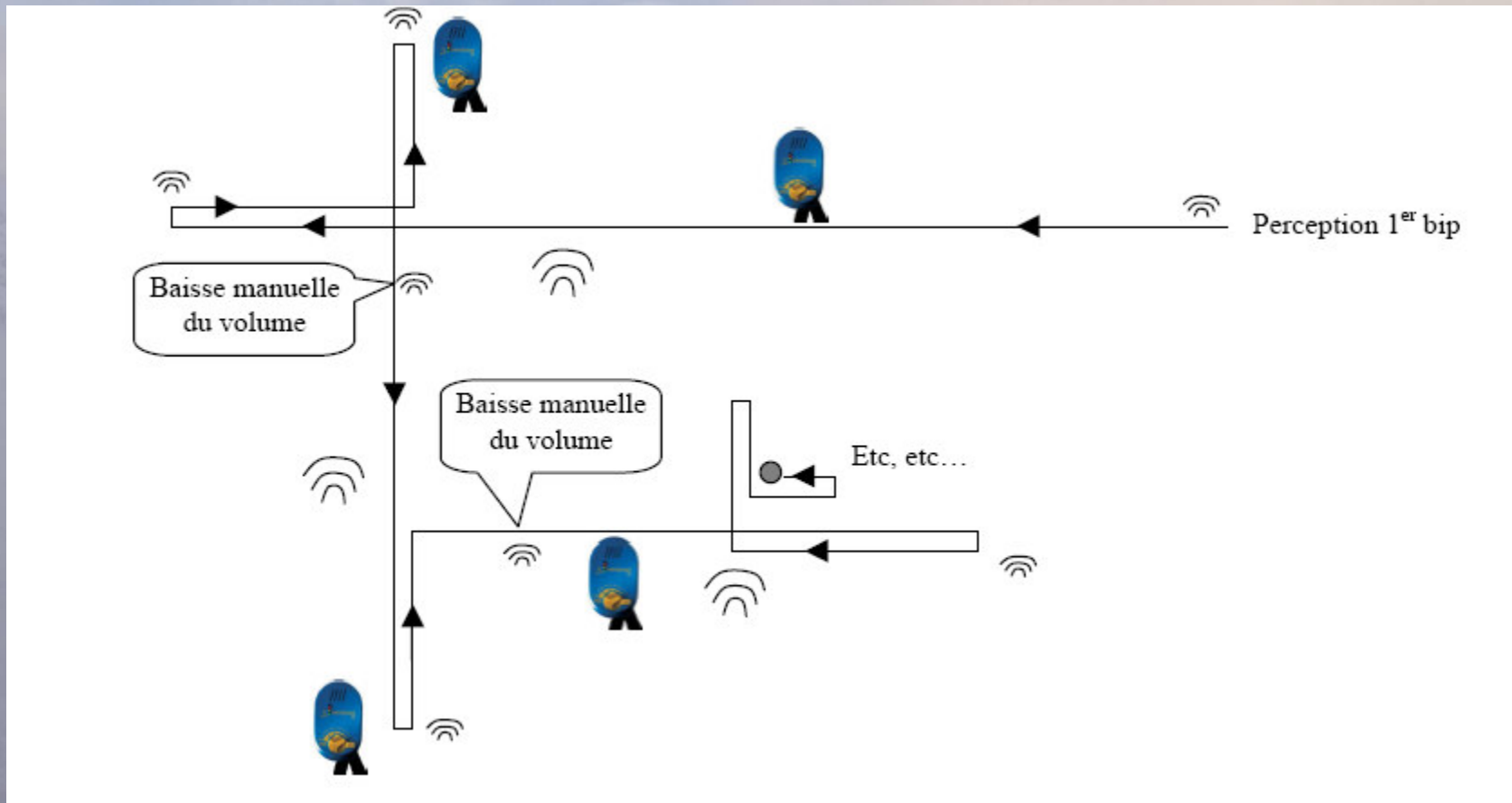

Méthode directionnelle

- Faire pivoter l'appareil de 180° pour atteindre un signal maximal
- Prendre la direction du maximum et vérifier que le signal augmente. Sinon faire demi tour.
- Faire le point tous les 3 m
- Pour les numériques, passer en recherche fine à 3 m

Recherche Fine

- Méthode en Croix avec l'Arva collé au sol

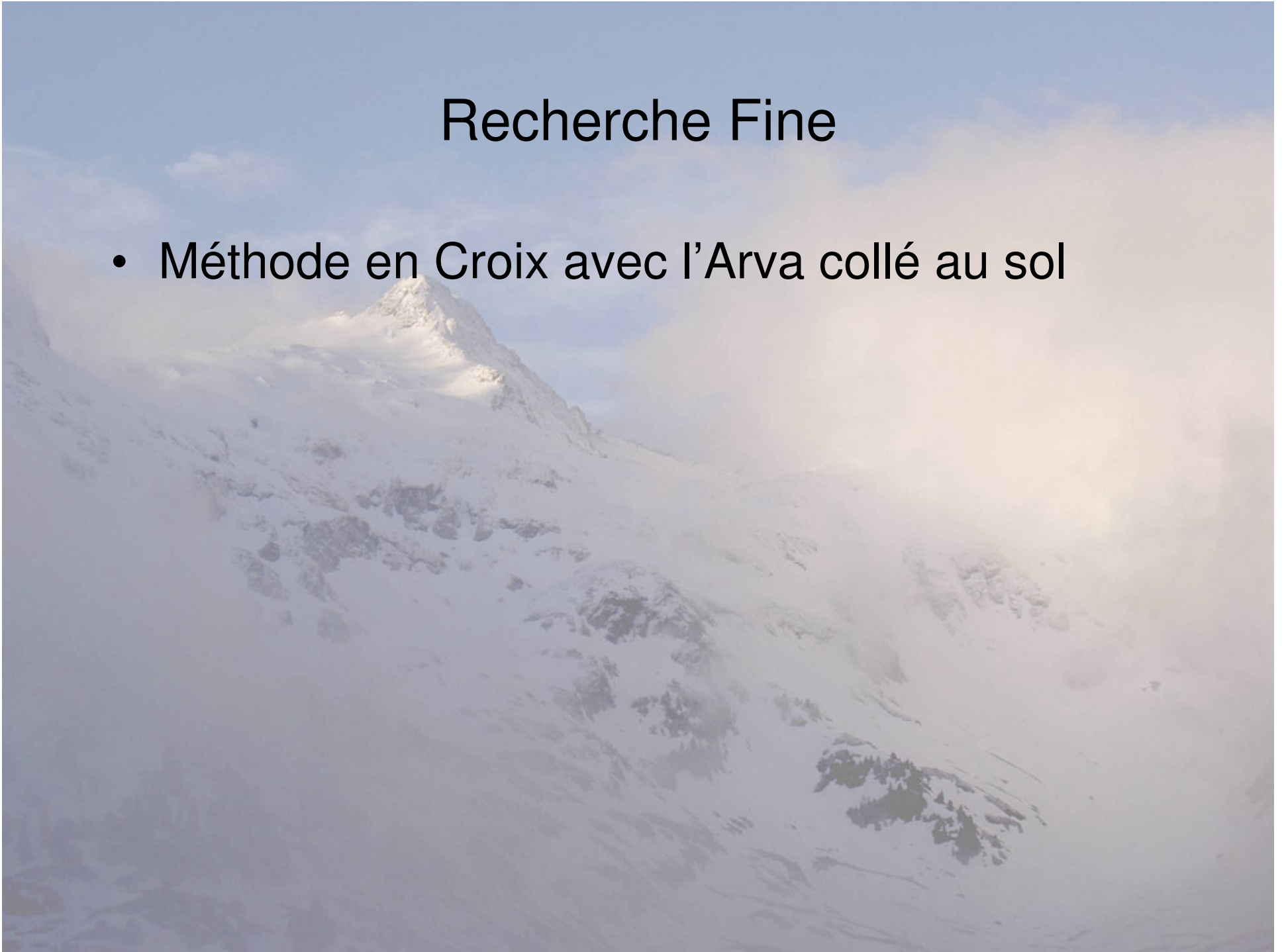

Premiers Soins

- Dégager les voies respiratoires
- Massage Cardiaque / Réanimation
- Contrôler le pouls
- Surveiller
- Protéger du froid:
 - Habits chauds
 - Abriter du vent